

Схема строповки

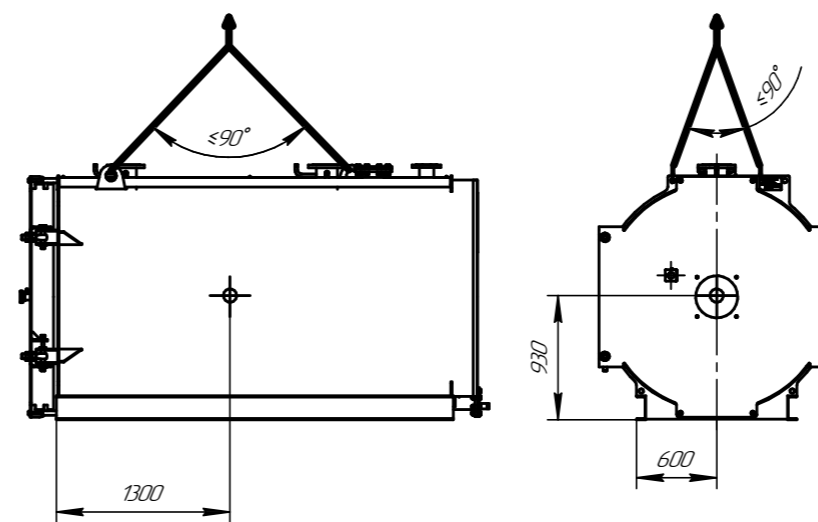

Техническая характеристика

1. Назначение: для нагрева воды в отопительных системах;
2. Тип котла – водогрейный, стальной, жаротрубный трехходовой;
3. Теплопроизводительность, МВт: 18
4. Вид топлива – природный газ
5. КПД котла, brutto, % – природный газ: 92
6. Температура нагрева воды, °C, не более: 115
7. Рабочее давление воды на выходе из котла, МПа, не более: 0,6
8. Водяной объем котла, м<sup>3</sup>: 3,3
9. Расход воды через котел, м<sup>3</sup>/час, (номин./мин): 62/39
10. Гидравлическое сопротивление, кПа (мбар), не более: 2,0 (20)
11. Аэродинамическое сопротивление, Па, не более: 550
12. Площадь поверхности нагрева, м<sup>2</sup>: 70,5
13. Габаритные размеры котла, мм:
  - длина: 3400
  - ширина: 1720
  - высота: 1890
14. Масса котла без воды, кг: 4100

Изм./лист	№ докум.	Подп.	Дата	Котел ARCUS IGNIS G-1800 (КВа-1,8 Г) Чертеж общего вида	Лист	Масса	Масштаб
Разраб.						4100	1:20
Проб.					Лист	Листов	1
Т.контр.							
Н.контр.							
Утв.							



Перв. примен.

Справ. №

Подп. и дата

Изм. № дроб.

Взам. инв. №

Подп. и дата

Изм. № дроб.